

BEGANE GROND BESTAAND
NR 7 en naastgelegen
woning

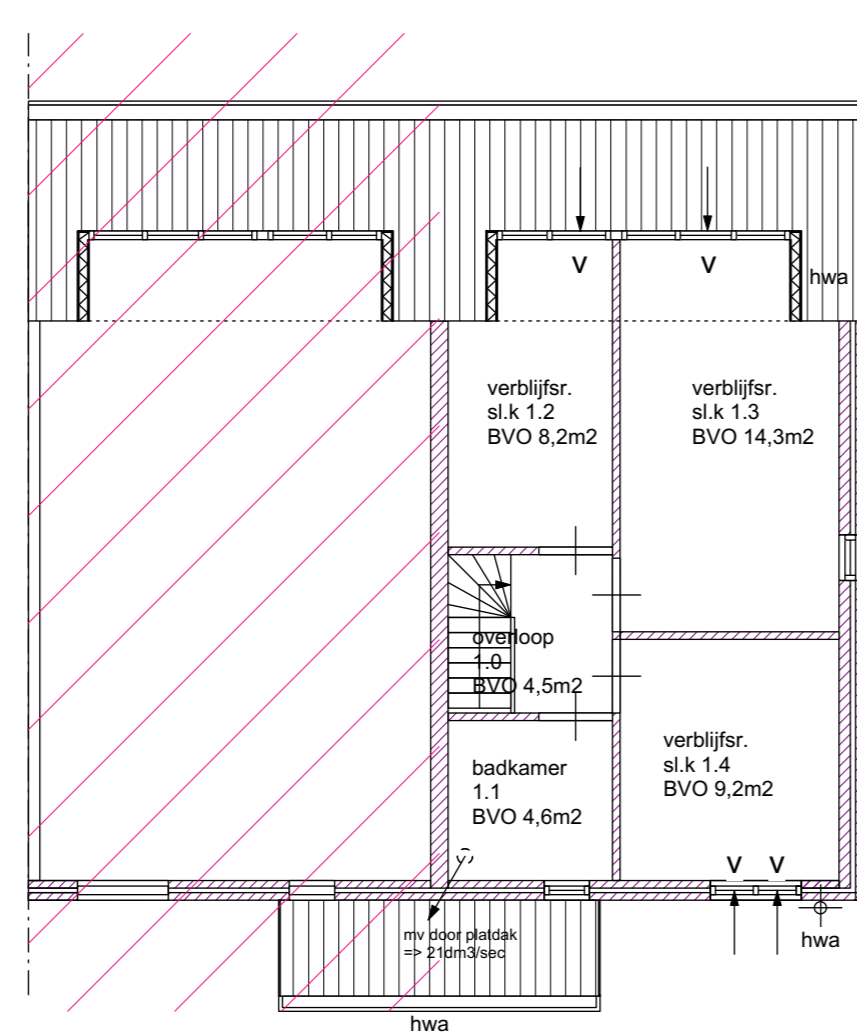

EERSTE VERDIEPING BESTAAND/
NR 7 en naastgelegen
woning

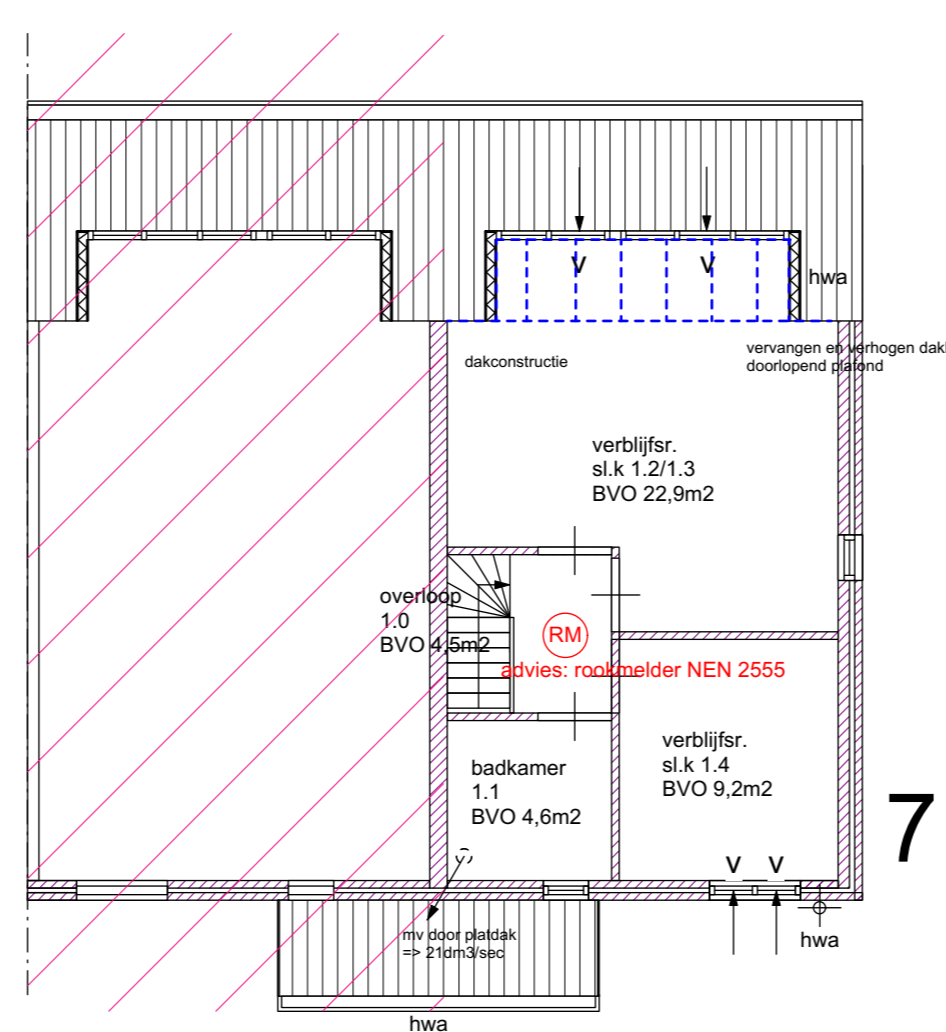

EERSTE VERDIEPING GEWIJZIGD
NR 7 en naastgelegen
woning

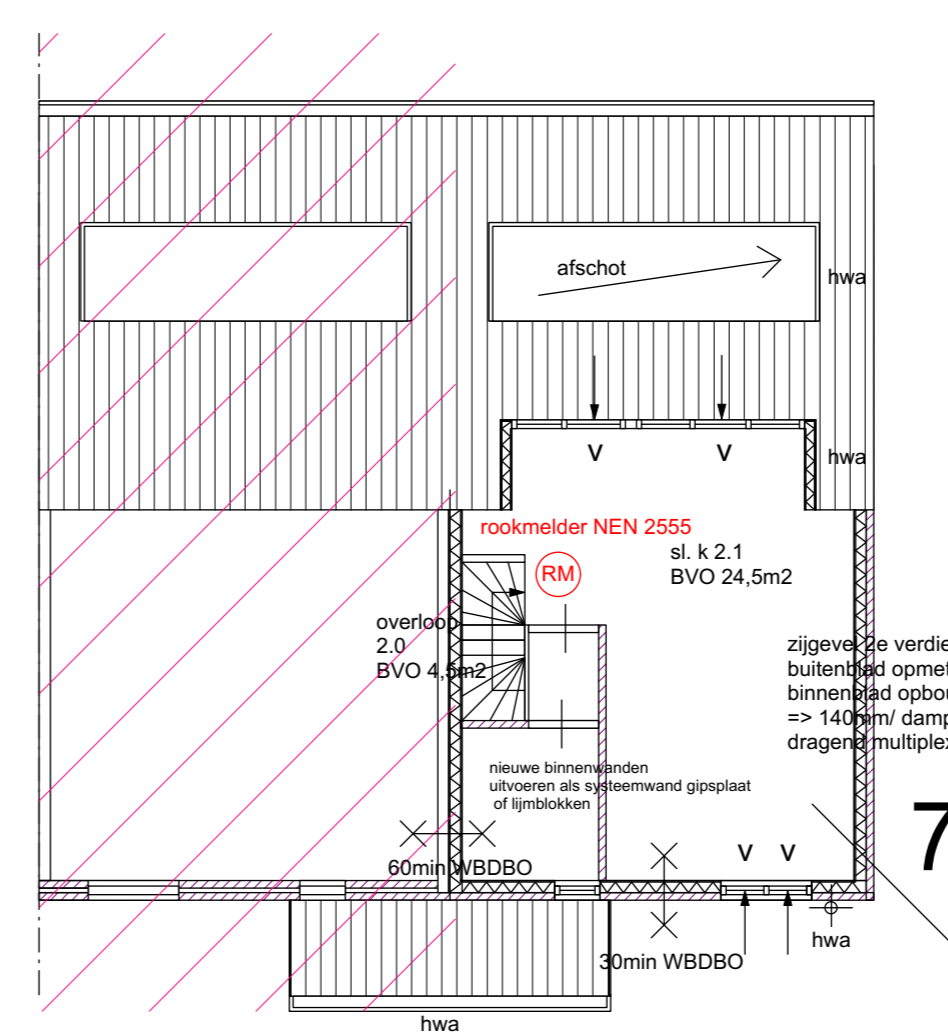

TWEDE VERDIEPING GEWIJZIGD
NR 7 en naastgelegen
woning

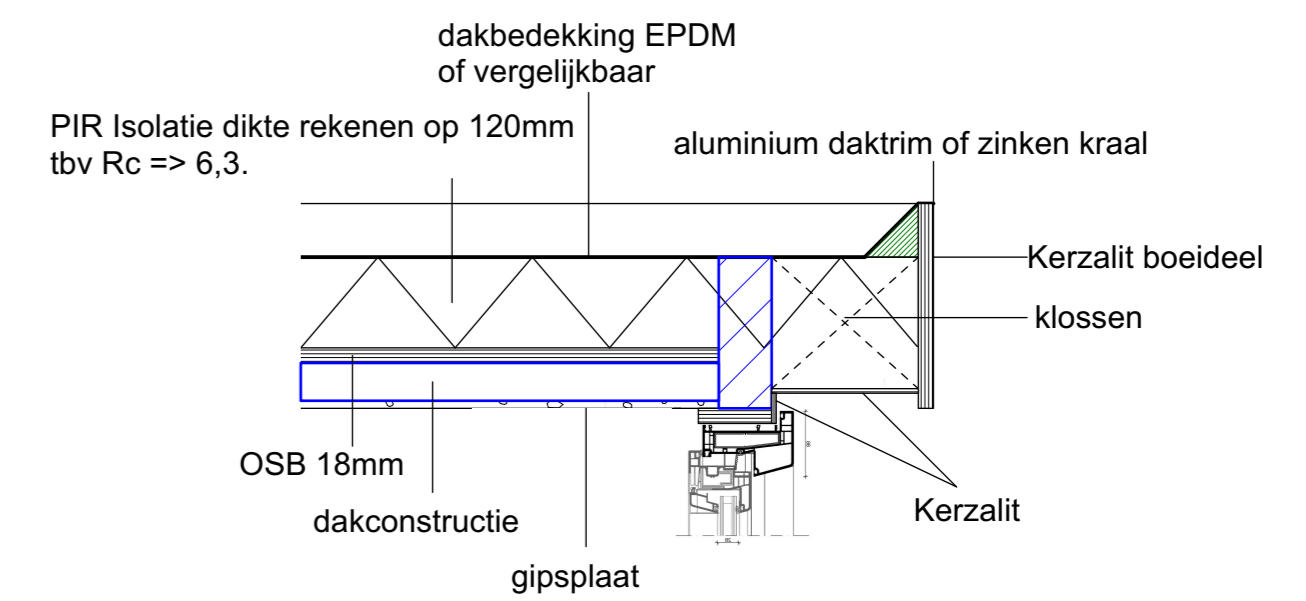

PRINCIPE DETAIL VERTICALE
DOORSNEDE OVER DAKKAPTEL
SCHAAL 1:10

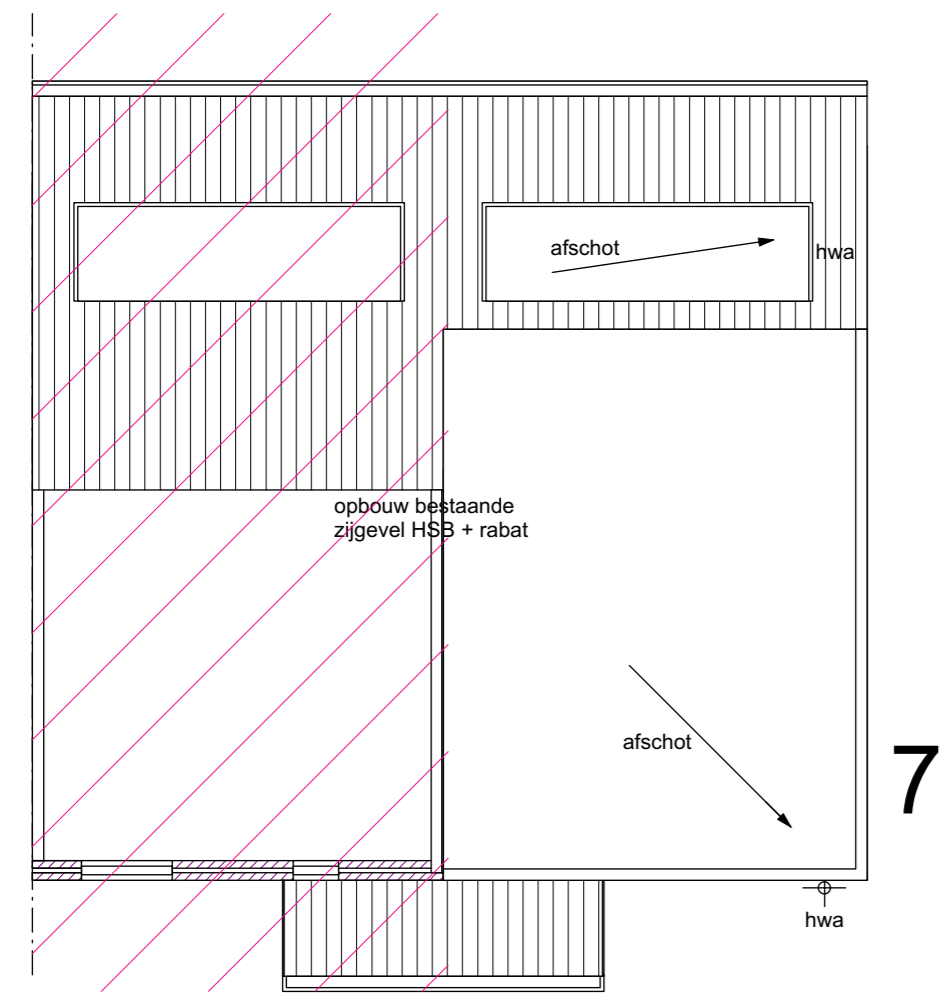

DAKVLAK BESTAAND
NR 7 en naastgelegen
woning

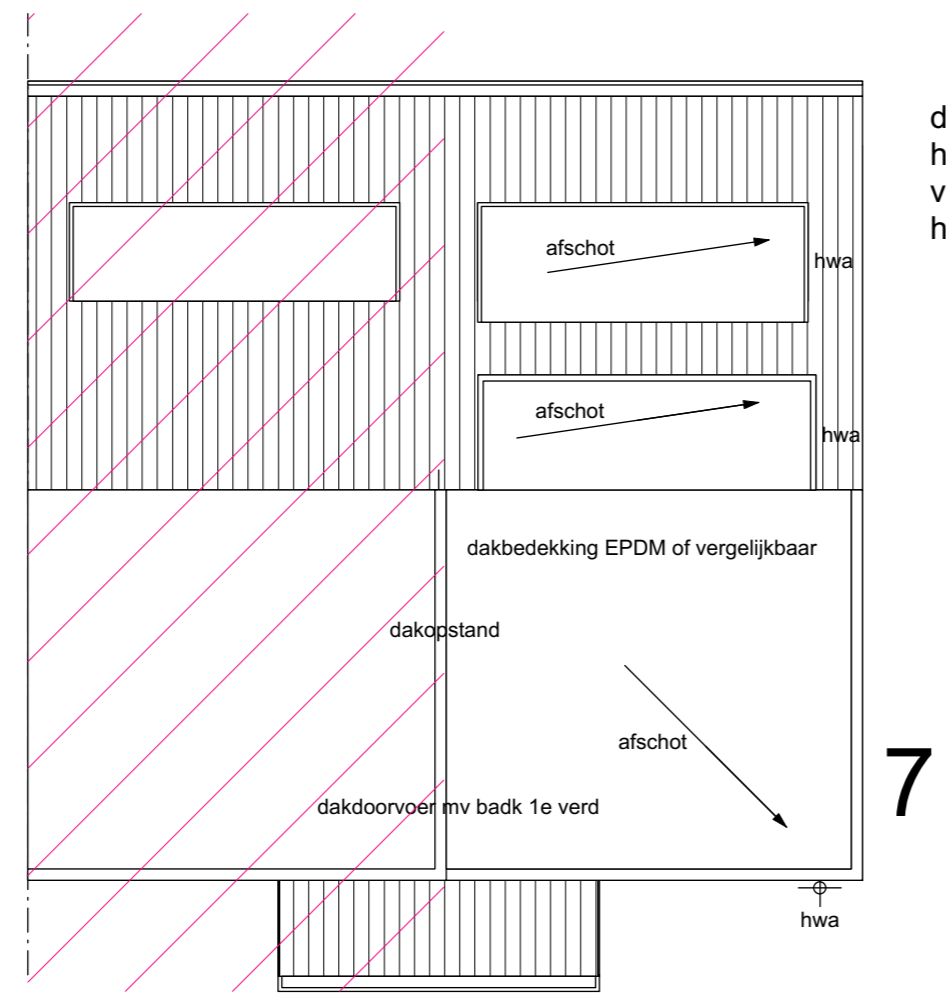

DAKVLAK NIEUW
NR 7 en naastgelegen
woning

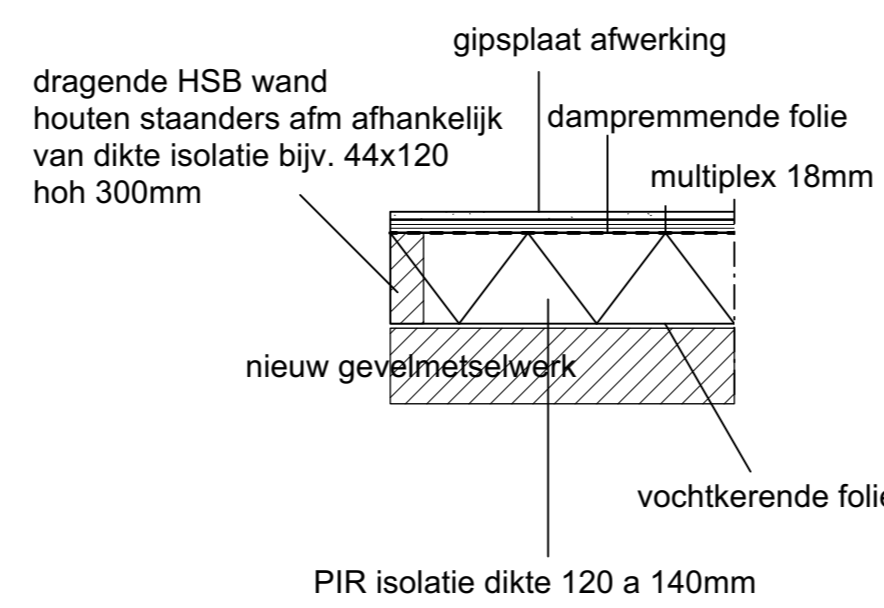

PRINCIPE DETAIL HORIZONTALE
DOORSNEDE OVER ZIJGEVEL 2E VERD
SCHAAL 1:10

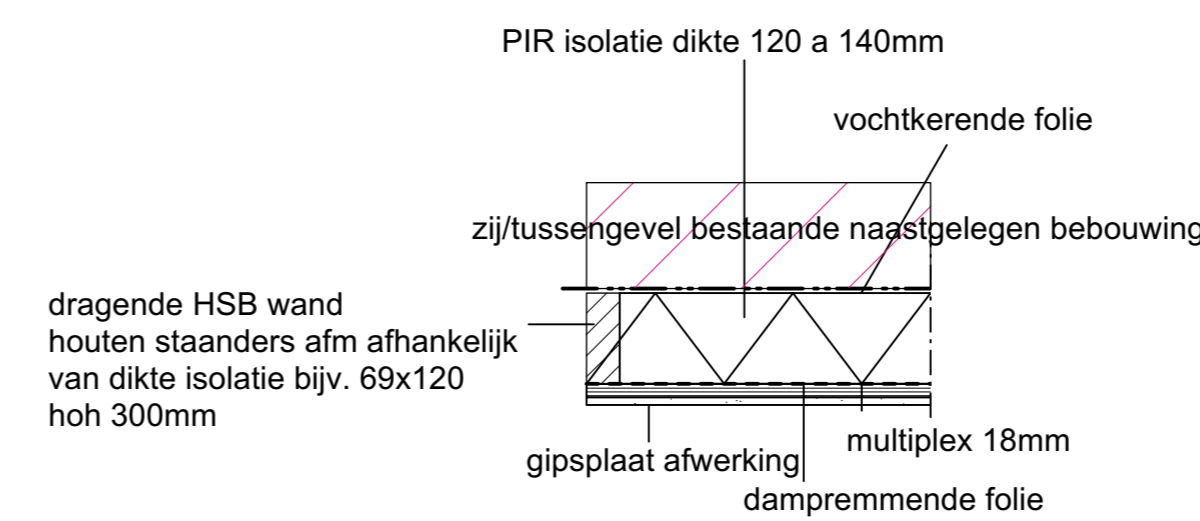

PRINCIPE DETAIL HORIZONTALE
DOORSNEDE OVER WONINGSCEIDENDE
WAND 2E VERD
SCHAAL 1:10

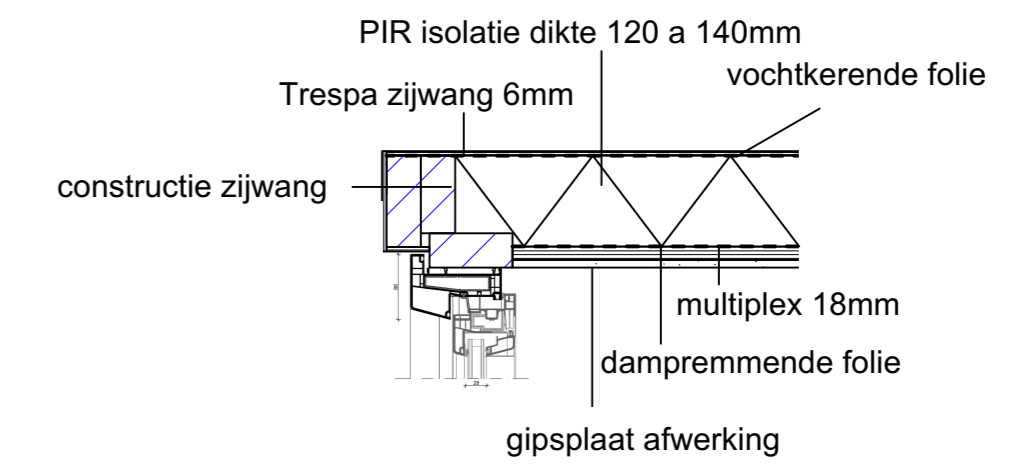

PRINCIPE DETAIL HORIZONTALE
DOORSNEDE OVER ZIJWANG DAKKAPTEL
SCHAAL 1:10

NIET METEN VAN TEKENING/ MATEN IN HET WERK BEPALEN
CONSTRUCTIE NIEUWE DAKVLAK/ DAKKAPellen EN GEVELS
IN OVERLEG MET CONSTRUCTEUR TE BEPALEN EN AFHANKELIJK
VAN DE TOE TE PASSEN DIKTE VAN DE ISOLATIE

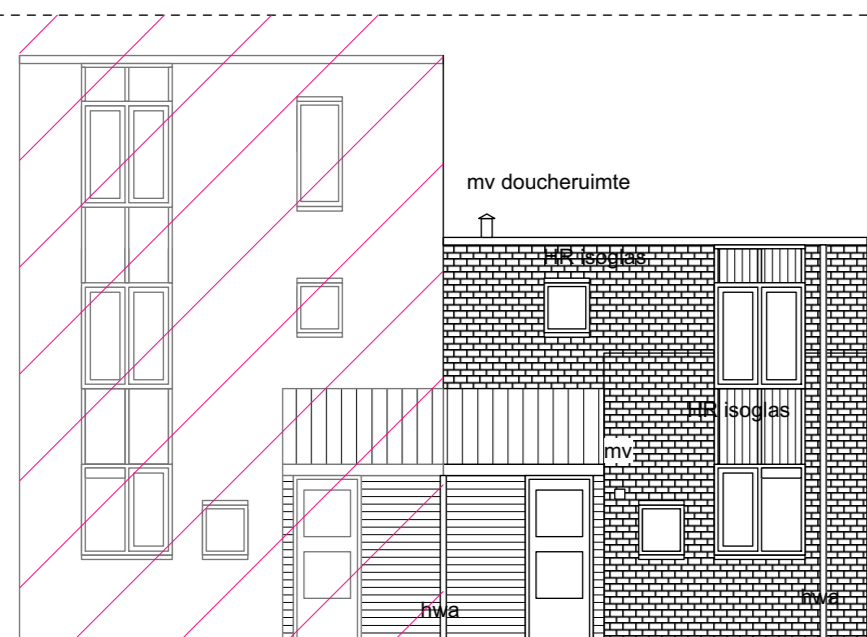

VOORGEVEL BESTAAND
NR 7 en naastgelegen
woning

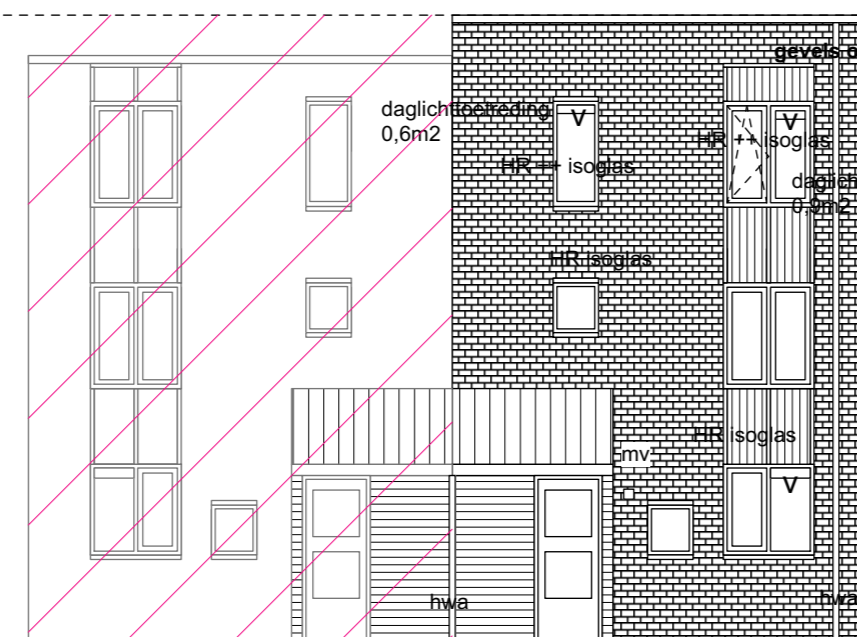

VOORGEVEL GEWIJZIGD
NR 7 en naastgelegen
woning

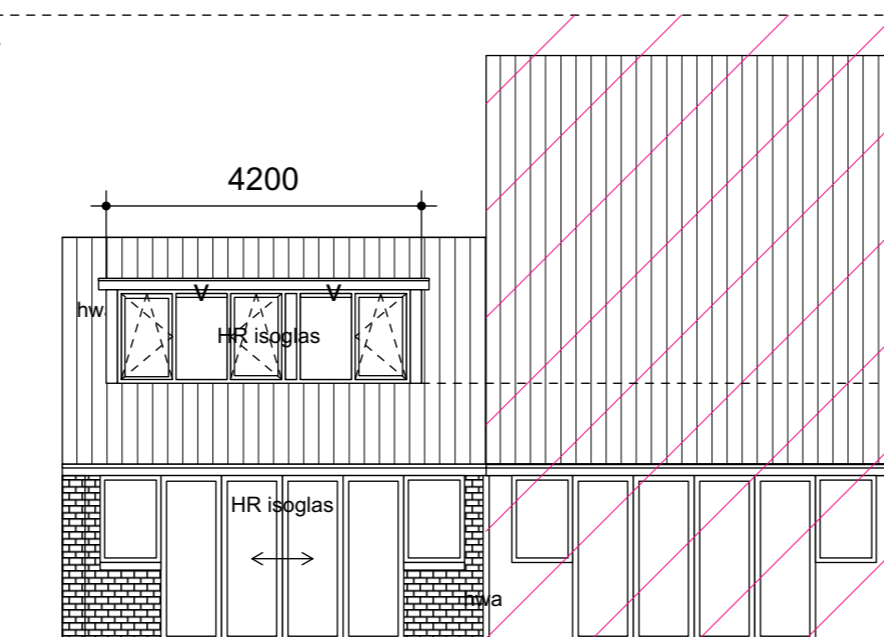

ACHTERGEVEL BESTAAND
NR 7 en naastgelegen
woning

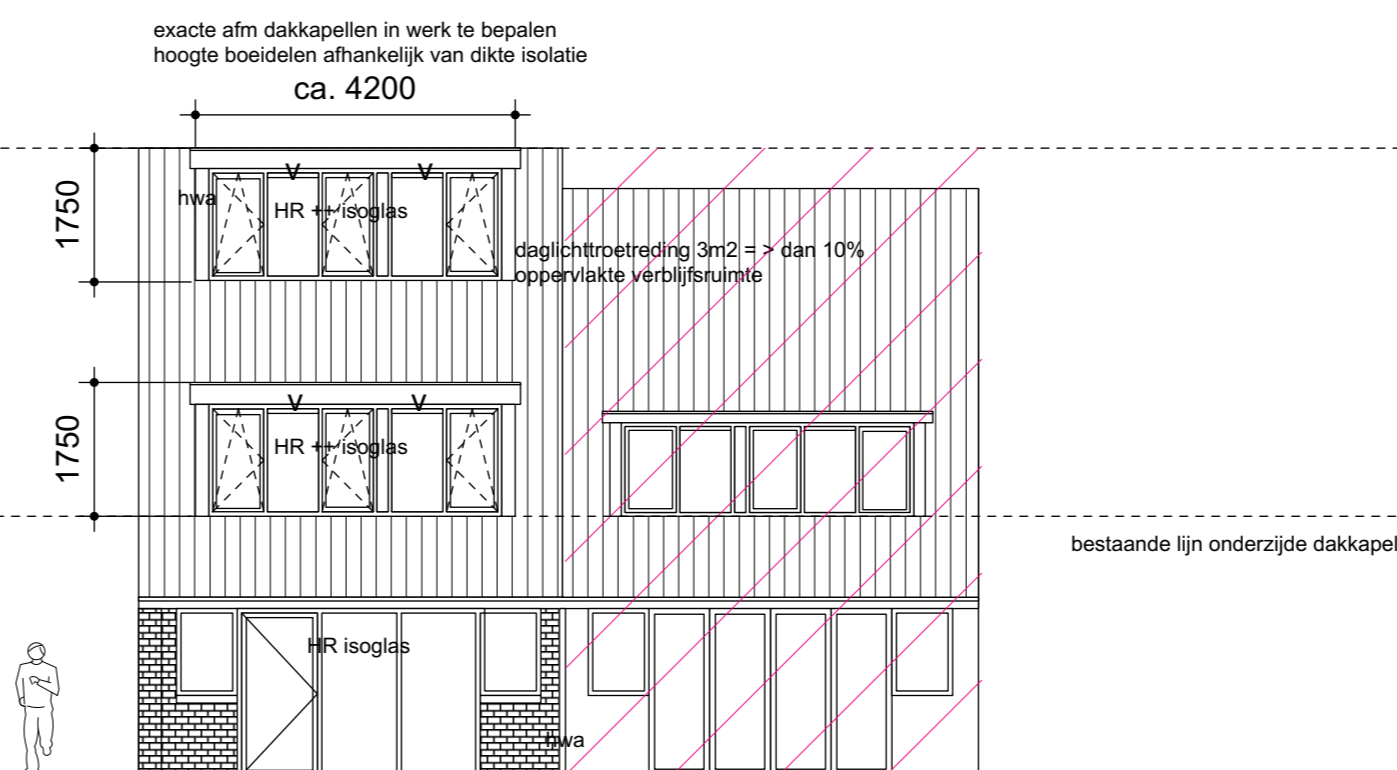

ACHTERGEVEL GEWIJZIGD
NR 7 en naastgelegen
woning



SITUATIE SCHAAL 1:1000
Gemeente Jutphaas C 1234
JPS 00

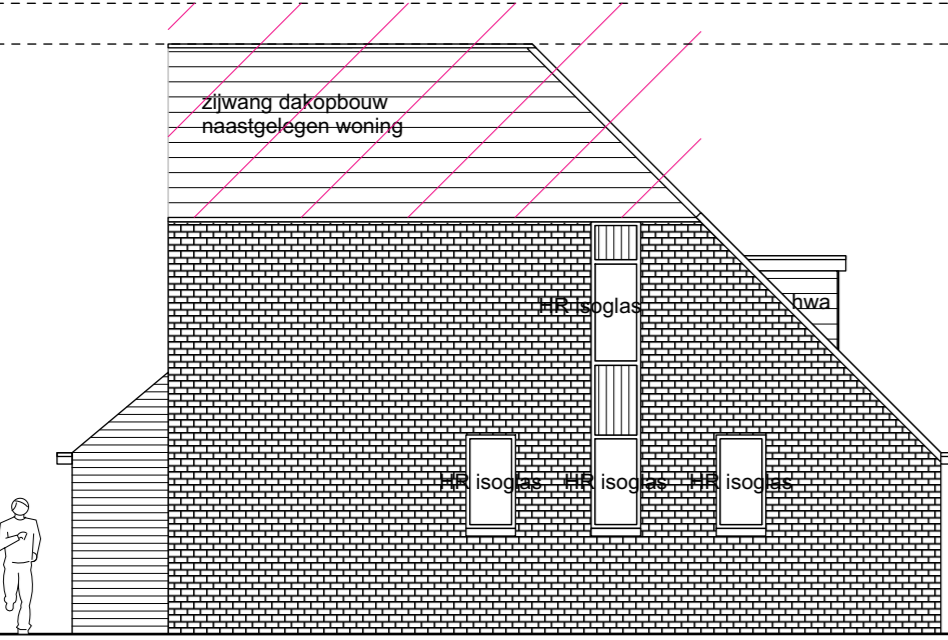

ZIJGEVEL BESTAAND
NR 7 en naastgelegen
woning

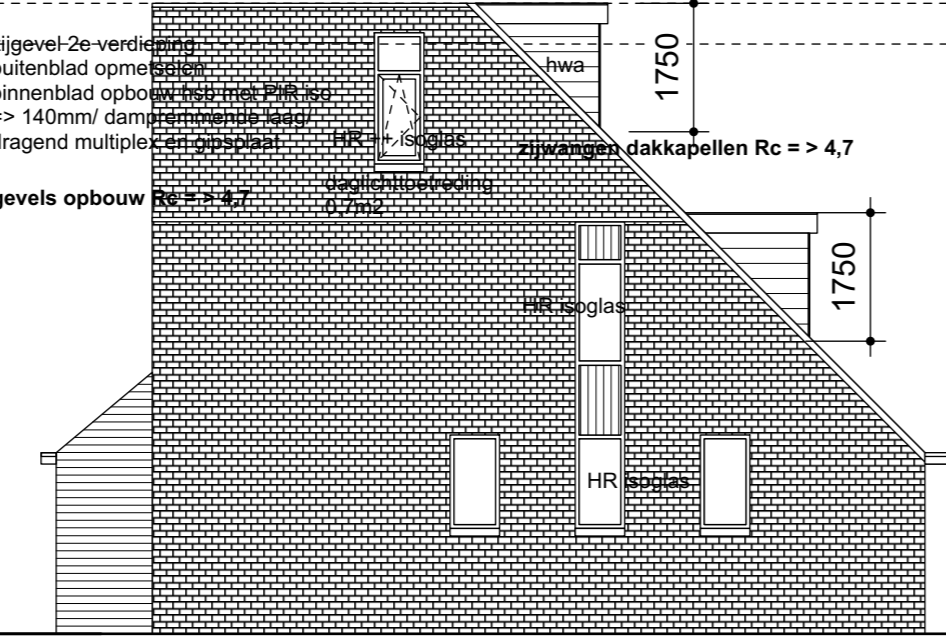

ZIJGEVEL GEWIJZIGD
NR 7 en naastgelegen
woning

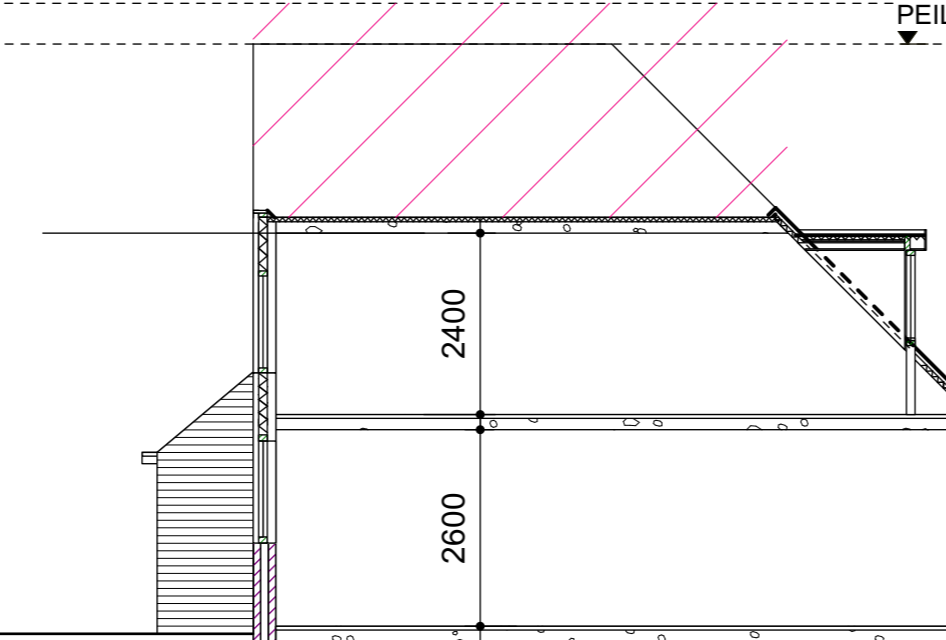

DOORSNEDE BESTAAND

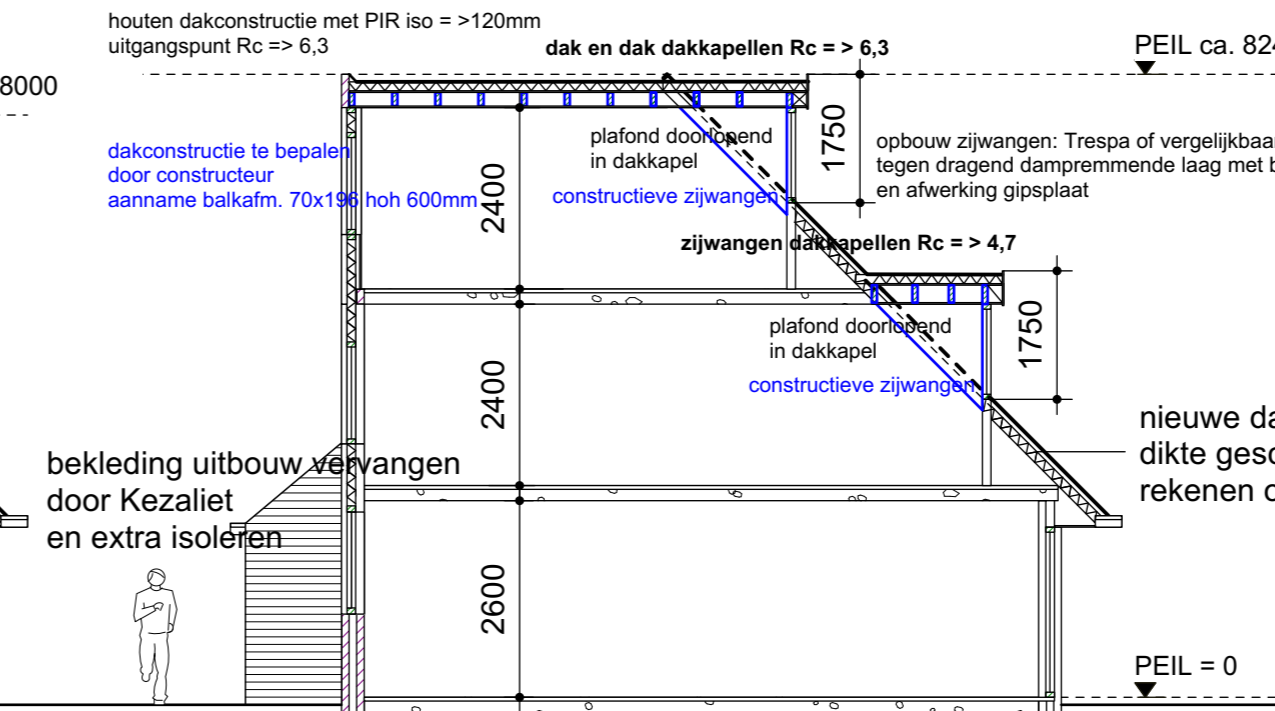

DOORSNEDE GEWIJZIGD

Alle beglazing HR ++ of Triple glas
Alle wanden Rc > 4,7
Alle dakvlakken Rc => 6,3

ARCHITECT
Rene van de Beek

PROJEKT	BRAAMSUIPER 7 NIEUWEGEIN
ONDERWERP	BESTAANDE EN GEWIJZIGDE SITUATIE
SCHAAL	1:100
FORMAAT	A1
GETEKEND	RVDB
DATUM	05052022/ 07072022
NUMMER	2021-20-01